

静電容量式自動排水 / 自動交互排水水中ポンプ

UOX/UOX-Wシリーズ

- 省エネ
- センサー
- 高性能
- 交互運転

建設用水中ポンプ



支持棒
使用例

UOX-222KD

- 耐久性に優れた材質を使用した自動排水ポンプです。
- 排水ピットなどの運転・停止の位置を指定したい場合にご使用いただけます。
- センサー式ですので、狭い場所での使用が可能となります。
- 今までのような、運転用・停止用フロートの取付け間違いを起こさないようにマイコン自身が、上にある方を運転用、下にある方を停止用を判断しますので設置時間を短縮できます。
- 固着防止機能搭載。
- チャタリング防止機能搭載。

◆用途

浄化槽、小規模処理場の自動排水。
ビル、工場などの汚水自動排水。
マンホール、地下道のピット自動排水。
駐車場の自動排水。

◆性能曲線

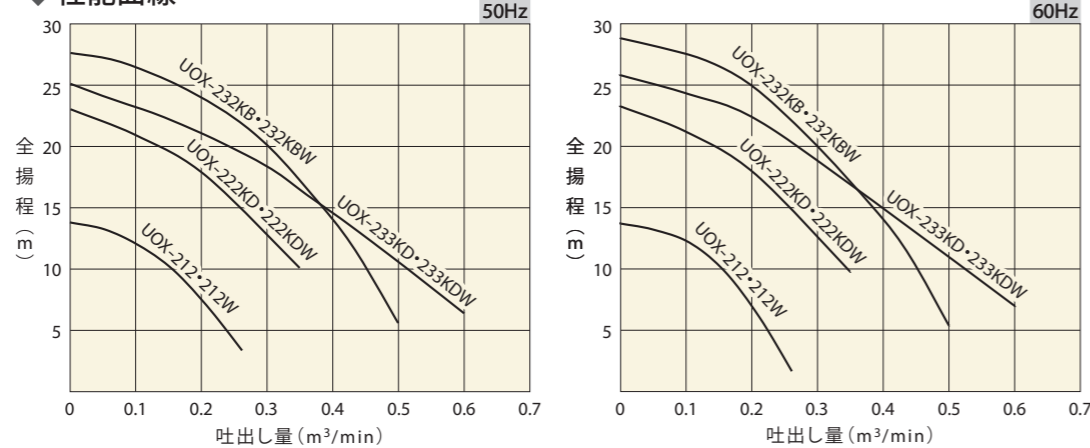

◆要部標準仕様

口径	mm	50	50	50	80
形式		UOX-212	UOX-222KD	UOX-232KB	UOX-233KD
		UOX-212W	UOX-222KDW	UOX-232KBW	UOX-233KDW
出力	kW	0.75	1.5	2.2	2.2
取扱液	液質	雨水・湧水・土砂水			
	土砂濃度	2%以下(容積比)			
	液温	0-40℃			
ポンプ	構造	ダブルタイプメカニカルシール			
	軸封	密封玉軸受			
	軸受	高クロム鋼鉄			
モータ	材質	FCD		FCD	
	ケーシング	FC		FCD	
	形式・極数	乾式水中・2極			
モータ	相・電圧	三相200/200・220 (50/60Hz)			
	絶縁種	E		F	
	内部保護装置	オートカット			
材質	フレーム	FC			
	主軸	SUS403			
接続方式	ホースカップリング				
ねじ込み	mm	50	50	65	65
固着防止		●	●	●	●
チャタリング防止		●	●	●	●

◆標準仕様

口径 mm	形式	出力 kW	電圧 V	全揚程 m	吐出量 m³/min	始動方式	異物 通過径 mm	質量 kg	ケーブル仕様				
									種類	断面積 mm²	芯線数	仕上外径 mm	長さ m
50	UOX-212	0.75	三相200/200・220	10	0.15	直入	8	18.5	VCT	1.25	4	11.5	10
50	UOX-222KD	1.5	三相200/200・220	18	0.2	直入	11	29	VCT	1.25	4	11.5	10
50	UOX-232KB	2.2	三相200/200・220	20	0.3	直入	11	32	VCT	1.25	4	11.5	10
80	UOX-233KD	2.2	三相200/200・220	14	0.4	直入	11	32	VCT	1.25	4	11.5	10
50	UOX-212W	0.75	三相200/200・220	10	0.15	直入	8	18.5	VCT	1.25	4	11.5	10
50	UOX-222KDW	1.5	三相200/200・220	18	0.2	直入	11	29	VCT	1.25	4	11.5	10
50	UOX-232KBW	2.2	三相200/200・220	20	0.3	直入	11	32	VCT	1.25	4	11.5	10
80	UOX-233KDW	2.2	三相200/200・220	14	0.4	直入	11	32	VCT	1.25	4	11.5	10

●60Hzは三相200・220Vです。 ●UOX-Wシリーズは、UOXシリーズと組合せてご使用ください。

口径 mm	形式	出力 kW	起動水位		異常水位		停止水位
			最高 mm	最低 mm	最高 mm	最低 mm	最低 mm
50	UOX-212	0.75	650	150	—	—	140
50	UOX-222KD	1.5	705	160	—	—	150
50	UOX-232KB	2.2	745	160	—	—	150
80	UOX-233KD	2.2	745	160	—	—	150
50	UOX-212W	0.75	650	150	730	200	140
50	UOX-222KDW	1.5	675	160	750	210	150
50	UOX-232KBW	2.2	715	160	750	210	150
80	UOX-233KDW	2.2	715	160	750	210	150

●UOX-Wシリーズは、UOXシリーズと組合せてご使用ください。

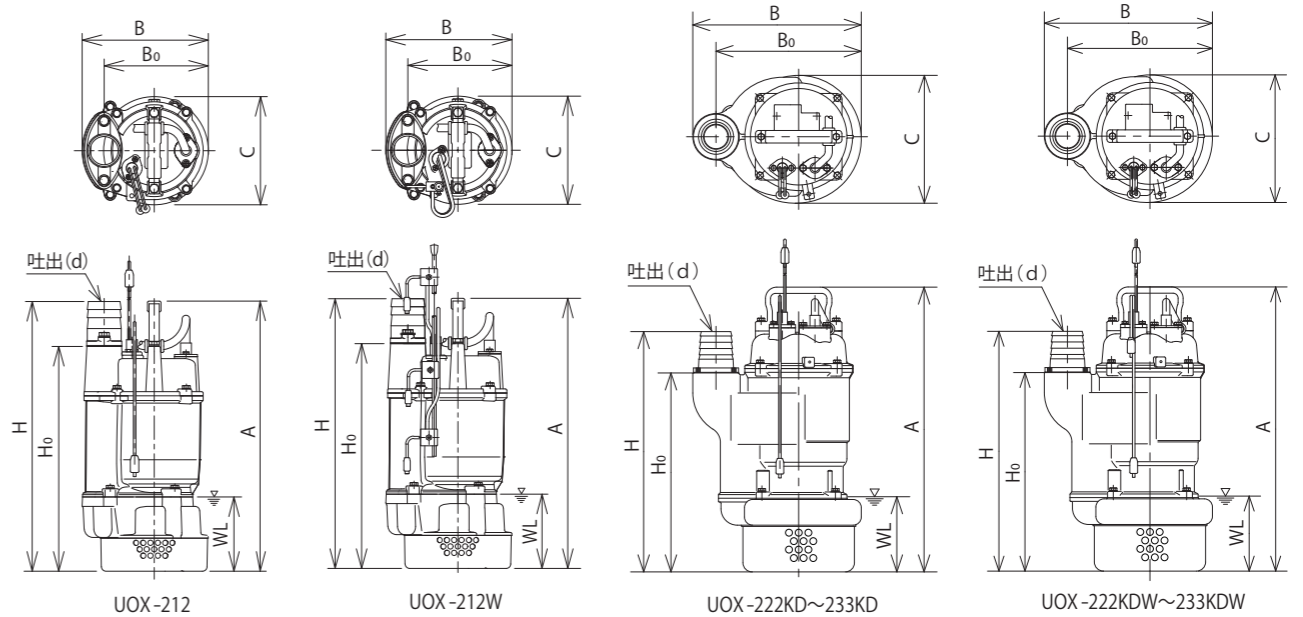

◆外形寸法 (mm)

形式	d	H	H ₀	A	B	B ₀	C	WL
UOX-212	50	400	333	400	187	154	160	110
UOX-212W	50	400	333	400	187	154	160	110
UOX-222KD	50	384	318	455	269	232	204	120
UOX-232KB	50	408	338	475	288	242	204	120
UOX-233KD	80	439	338	475	288	242	204	120
UOX-222KDW	50	384	316	455	269	232	204	120
UOX-232KBW	50	408	338	475	288	242	204	120
UOX-233KDW	80	439	338	475	288	242	204	120

●WL: 起動最低水位

建設用水中ポンプ