

軽量水中ポンプ・ディープウェル水中ポンプ

UC・UCFシリーズ

UC-252・253・254・283・284

UCF-252・253・254・283・284・2104・2106・2154・2156・2206・2256・2258・2306

●UC出力：3.7～5.5kW

●UCF出力：3.7～22kW

軽量水中ポンプ〈軽いAL製〉
ディープウェル水中ポンプ〈頑強なFC製〉



水中技術で未来を創造する

桜川ポンプ

円筒形でディープウェル工法に最適。 分解、組立が容易な構造です。

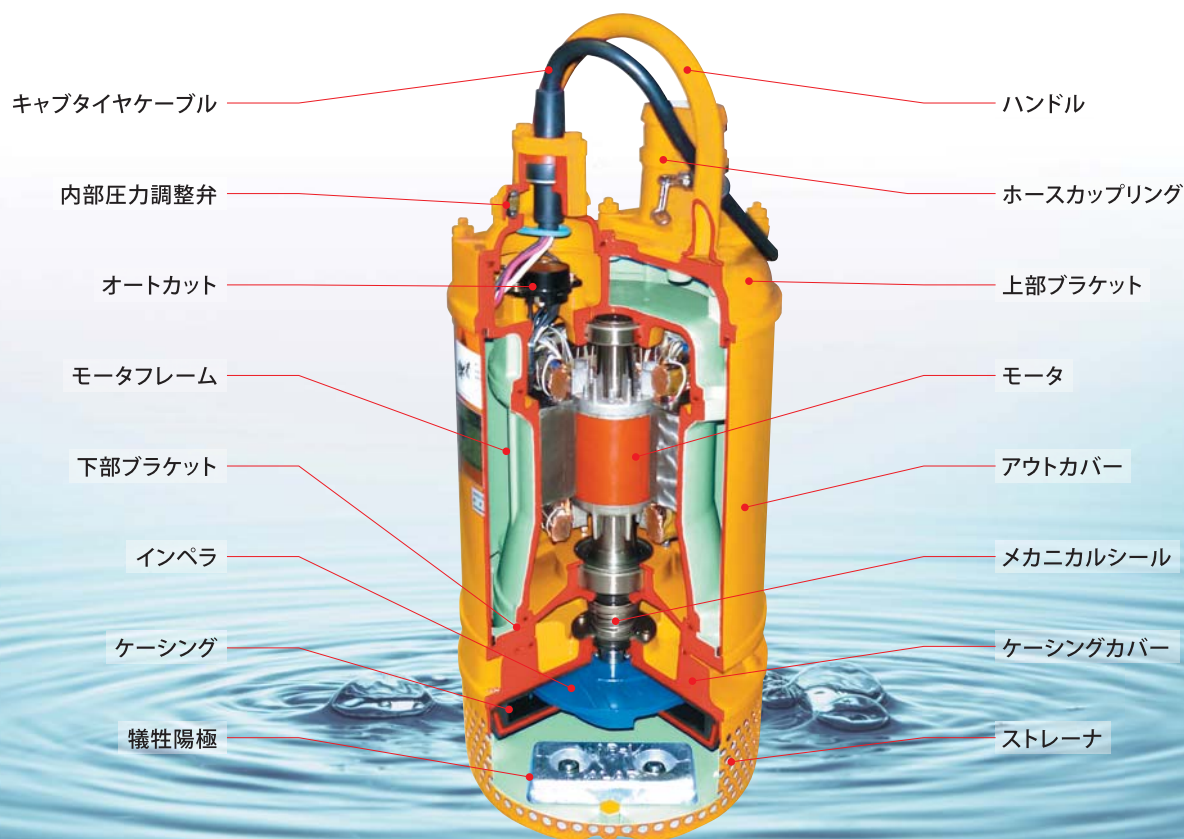

全面水冷方式を採用

ポンプ運転中、モータは常に冷却されていますので、安心して使用可能。

UC シリーズ

主要部のアルミ化をはじめ、できる限りの軽量化を実現。ケーシングカバーには、耐蝕性アルミ合金鋳物を採用。

UCF シリーズ

主要部は FC 製で頑丈な設計です。

◆用途

土木、建設工事の排水。トンネル工事の排水。
地下道のピットの排水。ディープウェル工事の排水。

[ディープウェル工法等配管にポンプを吊り下げる場合には、安全対策として落下防止吊具をご使用願います。]

◆性能曲線

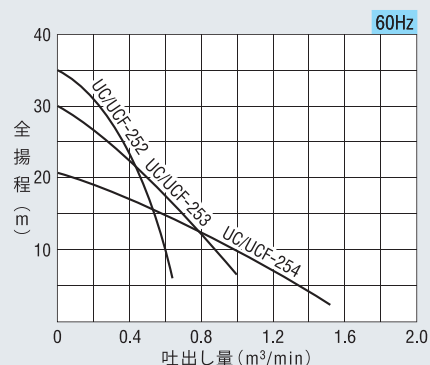
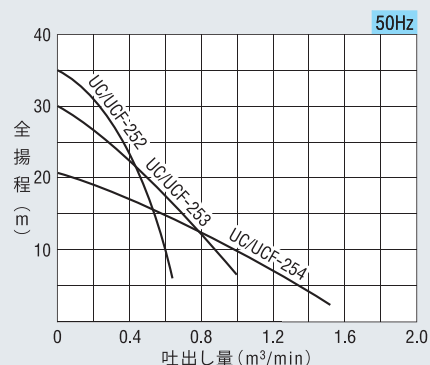



UC-253
(ホースカップリングタイプ)



UCF-2104
(センターフランジタイプ)

◆仕様

口径 mm	形式	出力 kW	電圧 V	全揚程 m	吐出量 m ³ /min	最高揚程 m	起動 方式	極数 P	質量 kg	ケーブル仕様				
										種類	断面積 mm ²	芯線数	仕上り 外径 mm	長さ m
50	UC-252	3.7	三相200	30	0.2	35	直入	2	51	2PNCT	3.5	4	14.1	10
	89													
80	UC-253	3.7	三相200	20	0.5	30	直入	2	49	2PNCT	3.5	4	14.1	10
	82													
100	UC-254	3.7	三相200	10	1	20	直入	2	49	2PNCT	3.5	4	14.1	10
	84													
80	UC-283	5.5	三相200	28	0.5	35/37	直入	2	49	2PNCT	3.5	4	14.1	10
	82													
100	UC-284	5.5	三相200	15	1	25	直入	2	49	2PNCT	3.5	4	14.1	10
	82													
100	UCF-2104	7.5	三相200	27	1	41	直入	2	118	2PNCTS	5.5	4	19.6	10
150	UCF-2106	7.5	三相200	10	2	18/17	直入	2	113	2PNCTS	5.5	4	19.6	10
100	UCF-2154	11	三相200	35	1	48	直入	2	123	2PNCTS	8.0	4	21.2	10
150	UCF-2156	11	三相200	15	2	25/24.5	直入	2	118	2PNCTS	8.0	4	21.2	10
150	UCF-2206	15	三相200	35/25	1.5/2.0	48	直入	2	139	2PNCTS	14	4	24.5	10
150	UCF-2256	19	三相200	30	2	42	直入	2	231	2PNCTS	14	4	24.5	10
200	UCF-2258	19	三相200	15	4	35/26	直入	2	224	2PNCTS	14	4	24.5	10
150	UCF-2306	22	三相200	35	2	50/48	直入	2	231	2PNCTS	16	4	28.7	10

● / 部分の数字は左が50Hz、右が60Hzの仕様です。 ● 質量はUC形はホースカップリングタイプ、UCF形はセンターフランジタイプの仕様です。

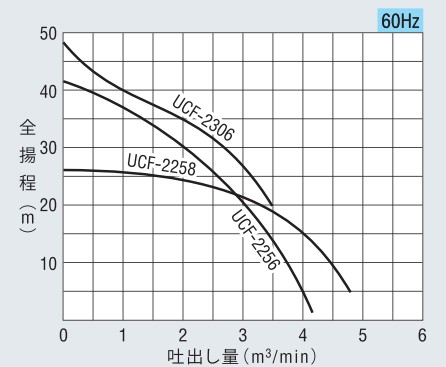
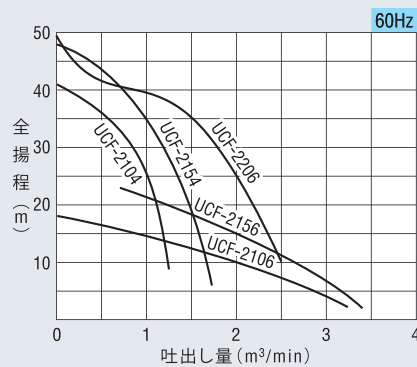
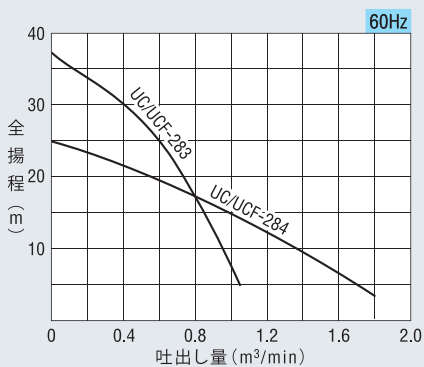
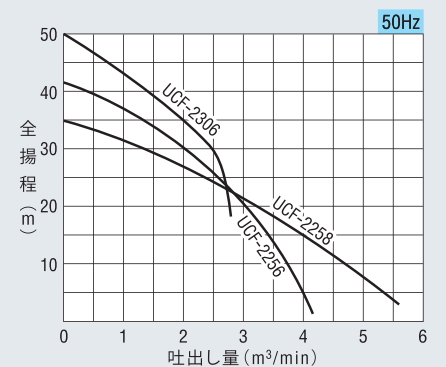
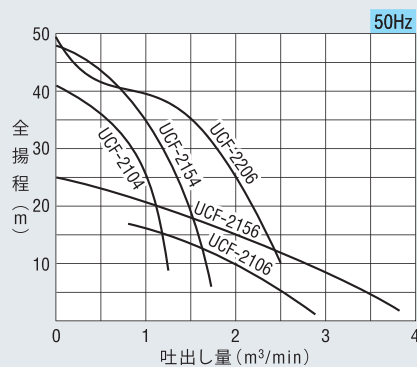
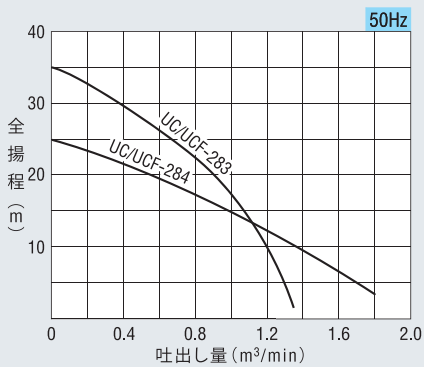

寸法図

ホースカップリングタイプ

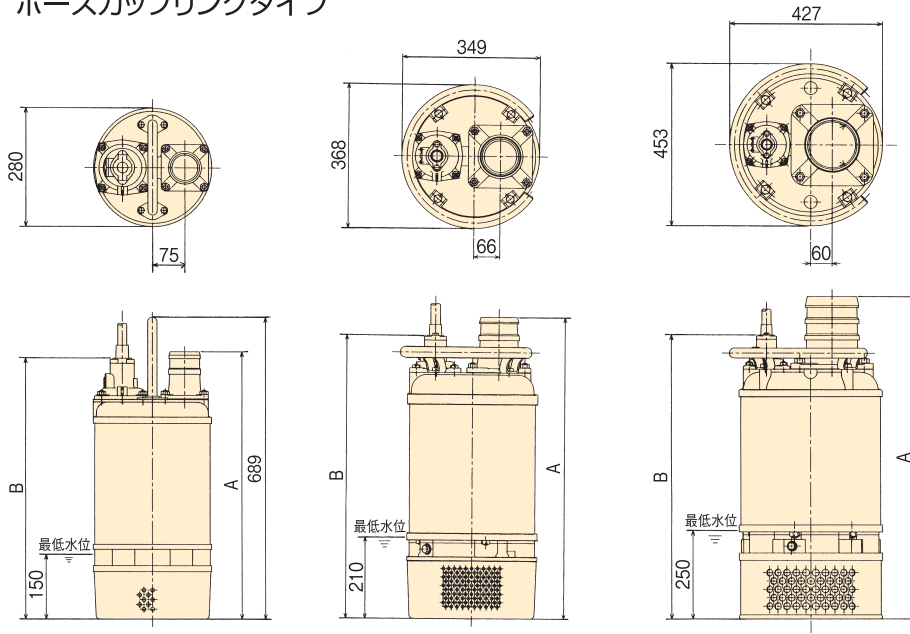

形 式	A	B
UC/UCF-252	583	594
UC/UCF-253	608	594
UC/UCF-254	608	594
UC/UCF-283	608	594
UC/UCF-284	608	594
UCF-2104	773	727
UCF-2106	825	727
UCF-2154	740	694
UCF-2156	792	694
UCF-2206	842	744
UCF-2256	900	794
UCF-2258	930	794
UCF-2306	900	794

UC-252・253・254・283・284
UCF-252・253・254・283・284

UCF-2104・2106・2154・2156・2206

UCF-2256・2258・2306

センターフランジタイプ

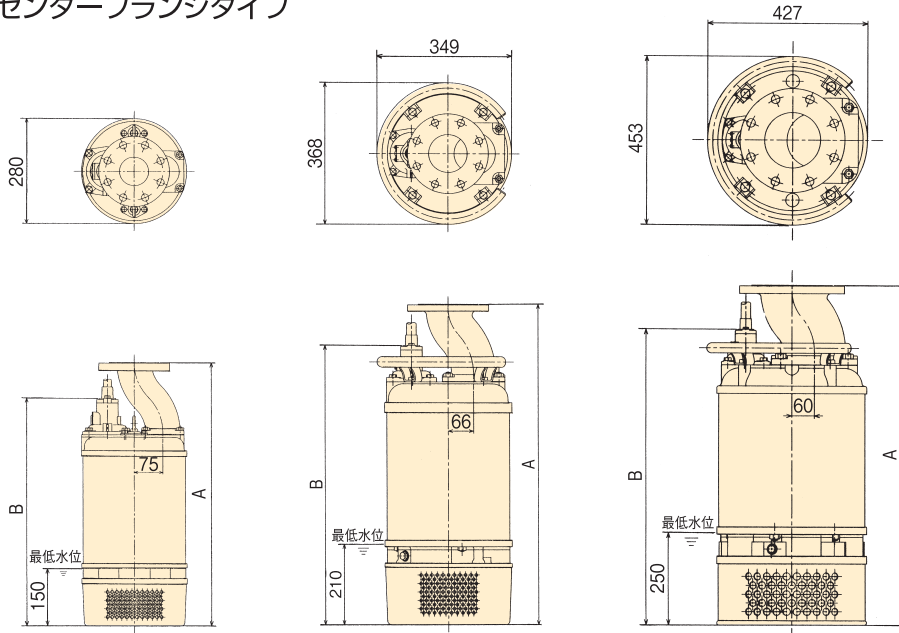

形 式	A	B
UC/UCF-252	680	594
UC/UCF-253	688	594
UC/UCF-254	700	594
UC/UCF-283	688	594
UC/UCF-284	700	594
UCF-2104	832	727
UCF-2106	858	727
UCF-2154	800	694
UCF-2156	825	694
UCF-2206	875	744
UCF-2256	910	794
UCF-2258	950	794
UCF-2306	910	794

UC-252・253・254・283・284
UCF-252・253・254・283・284

UCF-2104・2106・2154・2156・2206

UCF-2256・2258・2306

●センターフランジのボルトの穴数
口径50mm…4/口径80~150mm…8/口径200mm…12

●この印刷物の内容は予告なく変更することがあります



安全に関するご注意

ご使用前に取扱説明書を必ずお読みのうえ、正しく安全にお使いください。

株式会社 桜川ポンプ製作所

本 社 〒567-8525 大阪府茨木市五日市1-2-11 TEL 072-645-5252 FAX 072-645-5253
 福井事業所 〒913-0038 福井県坂井市三国町テクノポート2-5-5 TEL 0776-82-7862 FAX 0776-82-7938
 東 京 〒134-0083 東京都江戸川区中葛西6-13-18 3F TEL 03-5679-0860 FAX 03-3680-0721
 札幌・仙台・新潟・福井・名古屋・大阪・広島・高松・福岡・鹿児島・沖縄

<http://www.sakura-p.net>