

Sakuragawa

水中攪拌機

SA シリーズ



効果の高い攪拌が選べます。



水中技術で未来を創造する

桜川ポンプ

高比重、高粘度に対応。用途に応じ、最水深、上下、左右の変更が自由自在。メンテナンス

(着脱装置使用時)

芯線を水封加工した成形ケーブル。水中で安心して使用できます。

キャブタイヤケーブル

この攪拌機のため専用に設計した6極モータを採用。効率の高い攪拌能力を発揮します。

モータ

厚肉の鋼管をプレス加工。強力な水流を発生させるとともに、強力な吸込力も生む形状です。

ガイドリング

耐摩耗性に優れた高クロム铸铁製。入口側は異物が引っかかりにくい独自のカーブをつけています。

プロペラ

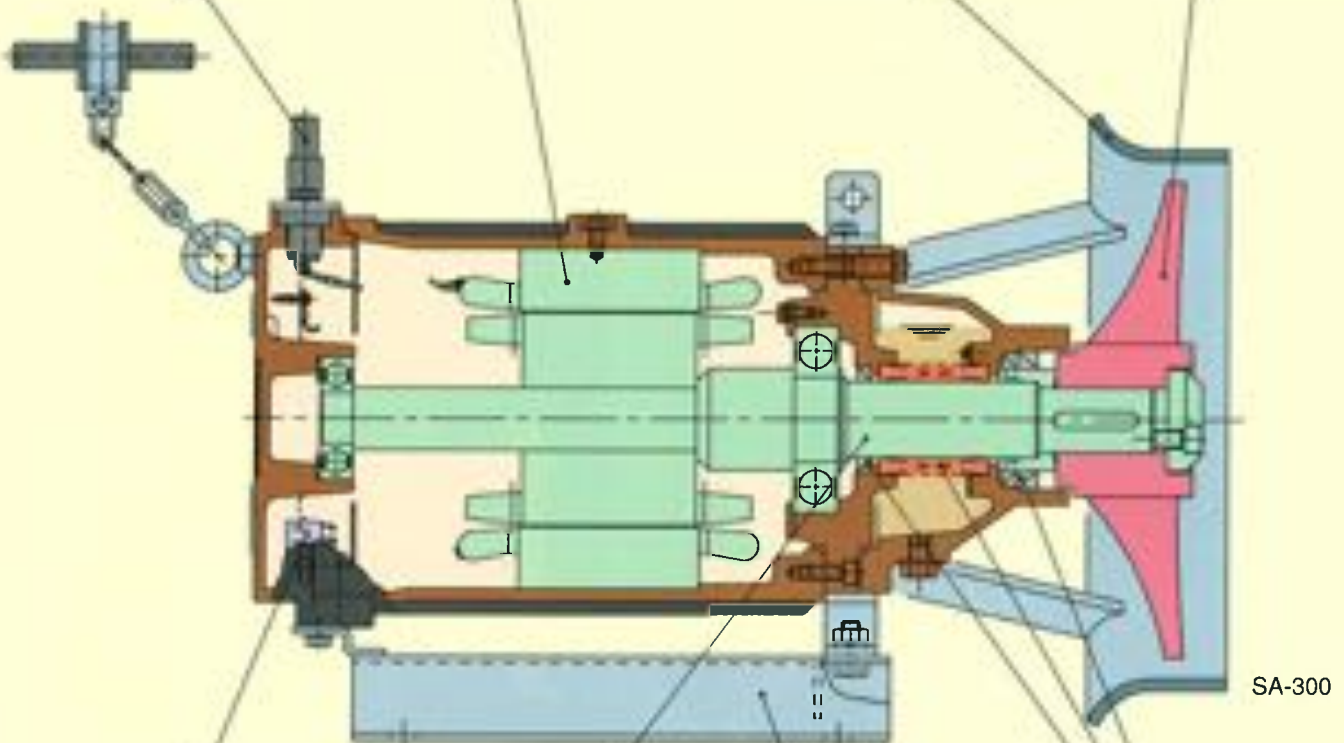

保護装置

自動復帰形のオートカットを内蔵。電源の欠相などによるモータ焼損を未然に防ぎます。

モータシャフト

モータ軸と一体化したステンレス鋼を使用。振動などを少なくし、長寿命化をはかっています。

ベース

据付および槽外に出した時の安定性は抜群。ボルトで槽に固定することもできます。

軸封装置

水中ポンプで実績のあるメカニカルシールとオイルシールの二段構え。水封に対して万全です。

適な攪拌機が選べます。 ンスも容易です。



SA-250



SA-300



SA-1.5C

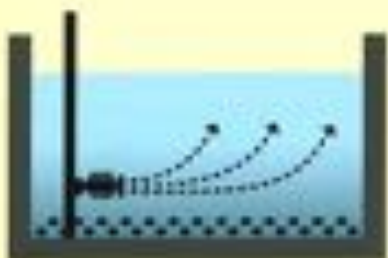

沈殿物の沈降防止

攪拌することにより固形物の沈降を防止。槽の上部から始め、少しずつ下げて攪拌すると、槽の内容積をフルに活用できます。

- 下水処理設備、工場廃水処理設備の貯留槽、調整槽などのスラッジの堆積防止。
- 養魚池での餌の滞留時間の延長、残餌および排泄物の除去。

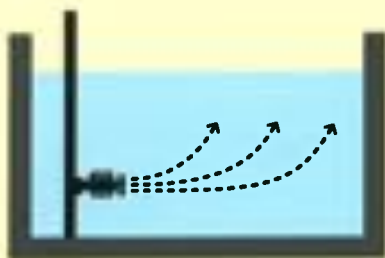

スラリーの攪拌

水流による攪拌作用に加え、槽内全体に流れを発生させることによって、少ない消費電力でスラリーの攪拌を行います。

- 下水および工場廃水処理施設における汚泥の均質攪拌による脱水効率の向上。
- パルプなどの工場生産プロセスにおけるスラリーの攪拌。

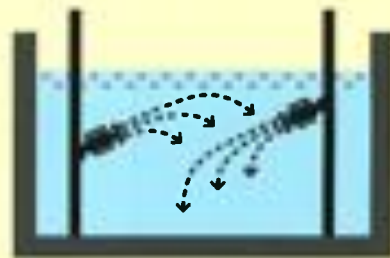

表面浮遊スカムの 破碎、攪拌

上向きにして槽表面のスカムを破碎。下向きにしてスカムを吸い込み、槽内へ粉碎しながら水流を発生し攪拌します。

- 下水中継ポンプ場、分配槽、汚泥貯留槽、工場廃水の貯留槽などのスカムの破碎、攪拌、処理時間の短縮。

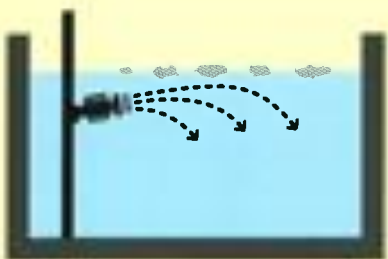

浮遊している溶解性物質 を溶解、拡散

溶解性の物質、粉末の塊が表面に浮遊している場合、水流を効率よく当てて溶解、拡散。

- 下水処理槽の溶解、拡散。

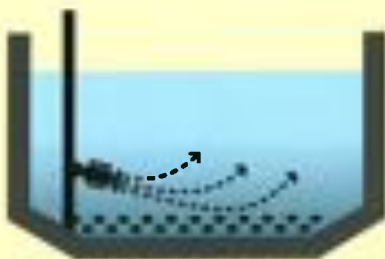

濃縮槽などの沈殿物の 攪拌

水流で槽底沈殿物を攪拌、浮遊。沈降性の速いスラリーやスラッジなどの濃度の均一化が得られます。

- 下水処理場、各種工業廃水処理場の濃縮槽での攪拌。

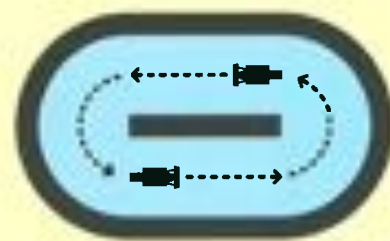

水流の発生

養殖場などで人工的に水流を発生させ、自然に近い環境を作ることができます。

- 魚へ適度な運動を与えながらの水の鮮度キープ、水温調節、水門の氷結防止。

あらゆる産業で使用されています。

各種産業工場廃水処理設備、上下水処理設備、農畜産、水産、河川、土木……などの、攪拌、混合、溶解、拡散、混和、沈降防止、氷結防止、濃度均一、温度均一、水流発生に威力を発揮します。

標準仕様

攪拌機形式		SA-250			SA-300			SA-350			SA-0.75C			SA-1.5C		
モ	形式	乾式水中形														
	出力	1.2kW			3.3kW			5.5kW			0.75kW			1.5kW		
	極数・絶縁	6極・B種														
	周波数 Hz	50	60		50	60		50	60		50	60		50	60	
タ	電圧 V	200	200	220	200	200	220	200	200	220	200	200	220	200	200	220
	定格電流 A	7.4	6	6.9	16.5	15.5	15	27	25	24	4.2	3.7	3.8	7.5	6.5	6.4
	同期回転数 rpm	1000	1200		1000	1200		1000	1200		100	120		100	120	
	内蔵保護装置	オートカット														
材	フレーム	FC200														
	シャフト	SUS304			SUS420J2						SUS316					
	ケーブル	VCT 10m			2PNCTS 10m			2PNCT 10m			VCT 10m			2PNCT 10m		
取	液質	各種スラリー、スラッジ、および一般流体														
	P液	5~13														
	液温	0~40℃														
	可能最大深	30m														
攪	軸封装置	ダブルタイプメカニカルシール														
	軸封部封入液	タービン油 ISO VG32														
	プロペラ	高クロム鋳鉄						SS400溶融亜鉛メッキ								
	ガイドリング	SS330溶融亜鉛メッキ						FC200								
部	シールハウジング	FC200														
	軸モーター側	SiC×SiC			セラミック×BC											
	軸封部	SiC×SiC			超硬×超硬											
質	質量 (ケーブル含まず)	34kg			80kg			94kg			61kg			77kg		
	着脱装置	ガイドスライダ			SS330溶融亜鉛メッキ						SS330溶融亜鉛メッキ					
質	ブラケット	SS304														
	鎖	SS304														

仕様

形式	周波数 Hz	プロペラピッチ mm	プロペラ外径 mm	流量 m ³ /min	清水時軸動力 kW	清水時電流値 A	反力 N
SA-250	50	90	240	0.93	2.8	4.0	44
		110	240	1.11	3.4	4.1	62
		130	240	1.32	4.0	4.2	88
	60	90	240	1.08	3.3	3.5	59
		110	240	1.34	4.1	3.6	91
		130	240	1.52	4.6	3.7	118
SA-300	50	130	280	1.41	6.2	9.3	145
		160	280	1.72	7.5	9.7	220
		200	280	2.02	8.8	10.5	300
	60	130	280	1.64	7.2	8.5	200
		160	280	2.04	8.9	9.1	305
		200	280	2.36	10.3	10.5	410
SA-350	50	140	316	1.54	8.4	16.0	215
		170	316	1.92	10.5	16.5	335
		200	316	2.22	12.1	17.0	450
	60	140	316	1.82	9.9	13.0	300
		170	316	2.25	12.3	14.5	460
		200	316	2.61	14.3	16.0	620
SA-0.75C	50	1010	700	0.82	20.7	3.4	255
	60	850	680	0.84	20.1	3.0	255
SA-1.5C	50	1010	870	0.89	34.9	5.6	470
	60	1010	790	1.00	32.4	5.6	490

●お願い…ご注文時には、形式、周波数、プロペラピッチ、プロペラ外径をお知らせ願います。

特別仕様

電圧変更	400V級
材質変更	プロペラ FC250、SCS13、SCS14、SUS304
	ガイドリング SUS304
	着脱装置 SUS304
ケーブル延長	(全長) 15m、20m
塗装仕様	下水道事業団殿仕様
高温液仕様	80℃以下
耐海水仕様	

■着脱装置標準付属品(本体に含まず)

- 吊り上げ用鎖(SUS304)
- 丸環、シャックル付、6m……1本
- ガイドスライダ ……………1式
- ベースプレート ……………1式
- ガイドブラケット ……………1式
- ハンドル ……………1本

■特別付属品

- ガイドバー(H形鋼)*……………1本
- チェーンブロック……………1台
- 動力ケーブル用端子箱……………1式
- 基礎ボルト……………1式

*ガイドバーは、槽の大きさに応じてサイズ・価格が異なりますので、槽の形状をお知らせ願います。

SA-300

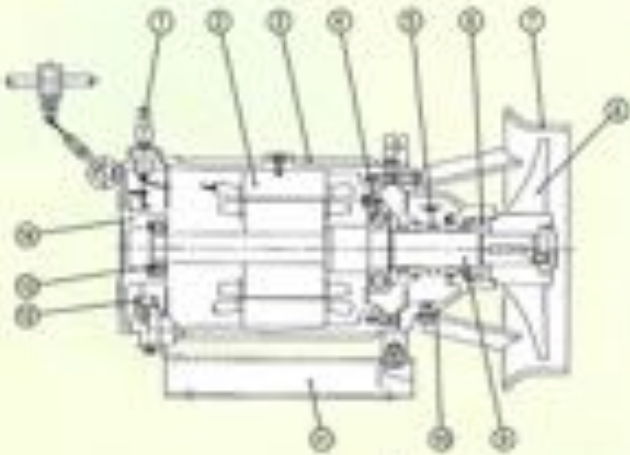

符号	品名	材質	符号	品名	材質
1	キャブタイヤケーブル	2PNCT	10	シールハウジング	FC200
2	モータ		11	ベース	SS・溶融亜鉛メッキ
3	モータフレーム	FC200	12	オートカット	
4	ベアリング		13	ベアリング	
5	メカニカルシール	超硬×超硬	14	ヘッドカバー	FC200
6	オイルシール	NBR	15	吊り上げ用具	SS・溶融亜鉛メッキ
7	ガイドリング	SS・溶融亜鉛メッキ	16	取付ブラケット	SS・溶融亜鉛メッキ
8	プロペラ	高クロム鋳鉄	17	ガイドスライダ	SS・溶融亜鉛メッキ
9	シャフト	SUS420J2	18	連結ピン	SUS403



[着脱装置付]

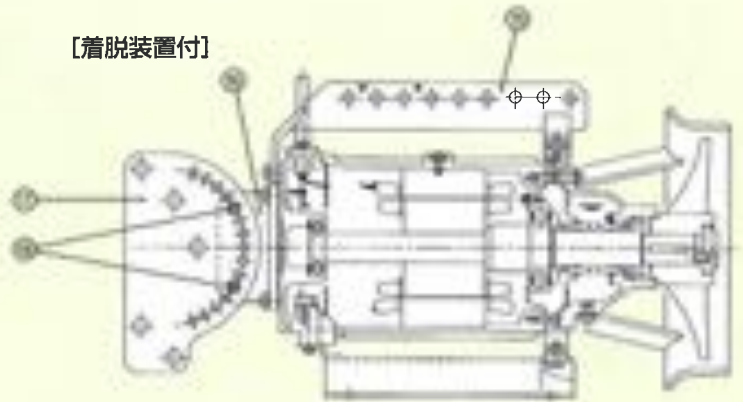

SA-1.5C

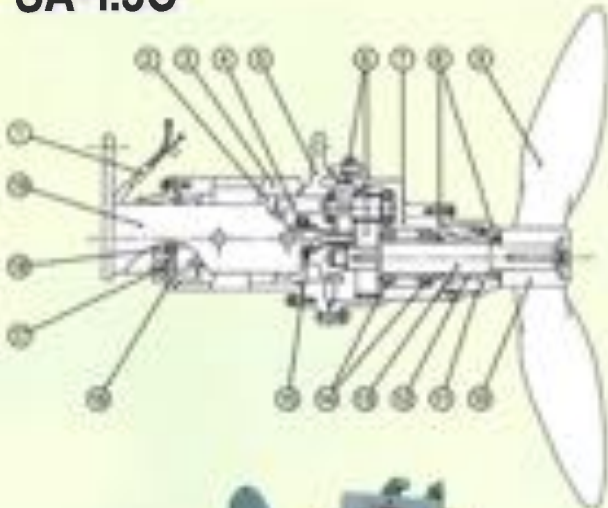

符号	品名	材質	符号	品名	材質
1	キャブタイヤケーブル	2PNCT	12	メカニカルシール	超硬×超硬
2	モータ		13	出力軸	SUS316
3	モータフレーム	FC200	14	ベアリング	
4	ベアリング		15	モータシャフト	S45C
5	モータブラケット	FC250	16	ヘッドカバー	FC200
6	ギヤホイール	S45C	17	オートカット	
7	ギヤケース	FC250	18	ベアリング	
8	オイルシール	NBR	19	モータ台	SS・溶融亜鉛メッキ
9	プロペラ	SS・溶融亜鉛メッキ	20	取付ブラケット	SS・溶融亜鉛メッキ
10	プロペラボス	FC・溶融亜鉛メッキ	21	ガイドスライダ	SS・溶融亜鉛メッキ
11	シールハウジング	FC200	22	連結ピン	SUS403



[着脱装置付]

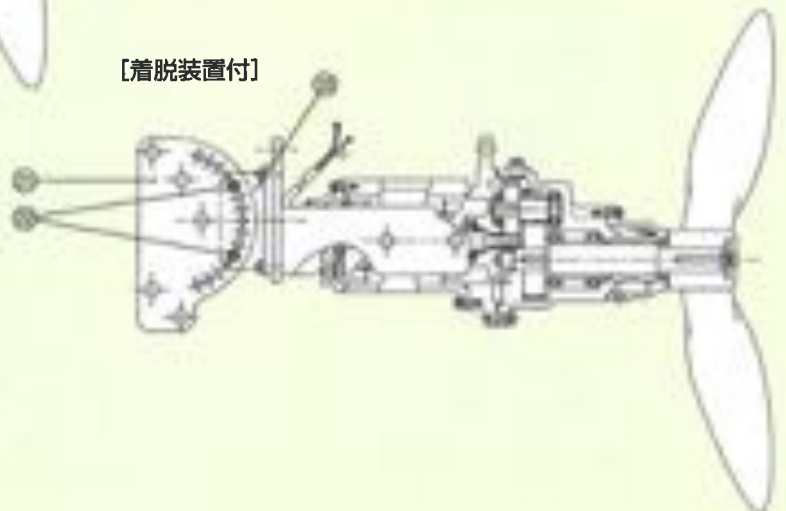

SA-250

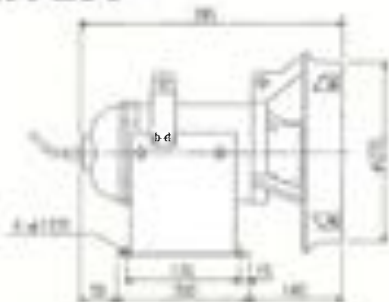

SA-300

SA-300-350

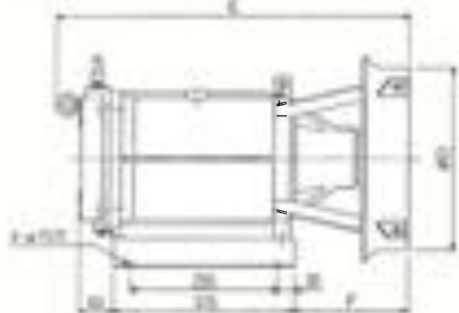

形式	SA-300	SA-350
A	190	210
B	180	200
C	360	400
D	318	356
E	615	625
F	197	207

SA-0.75C-1.5C

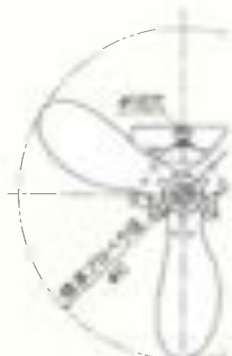
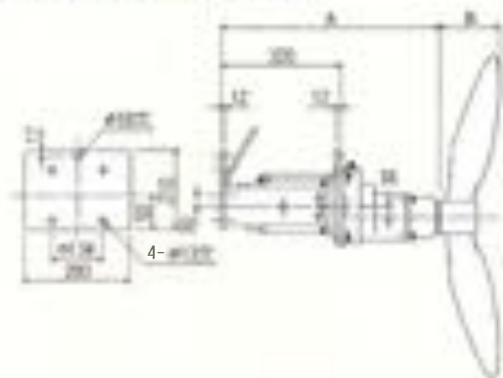

形式	SA-0.75C		SA-1.5C	
	50Hz	60Hz	50Hz	60Hz
A	560	560	580	580
B	160	155	160	160
C	700	680	870	790

たて形タイプ

SA-250V

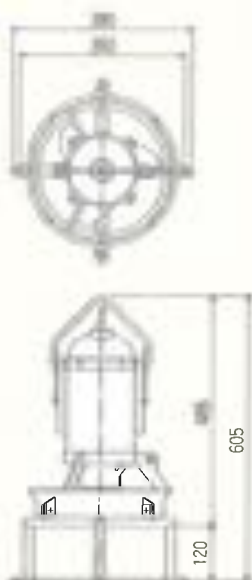

SA-300V
350V



SA-350V

形式	SA-300V	SA-350V
A	830	875
B	200	230
C	635	645
D	440	480
E	410	450

SA-250・300・350

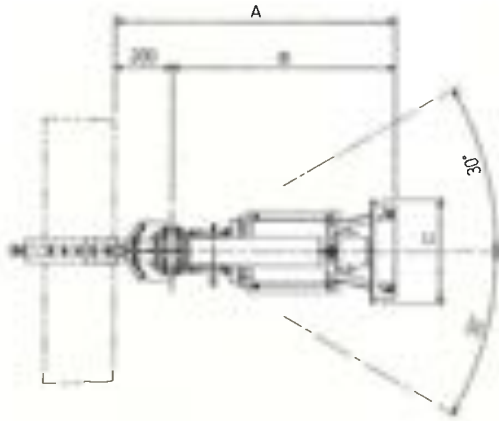

SA-0.75C・1.5C

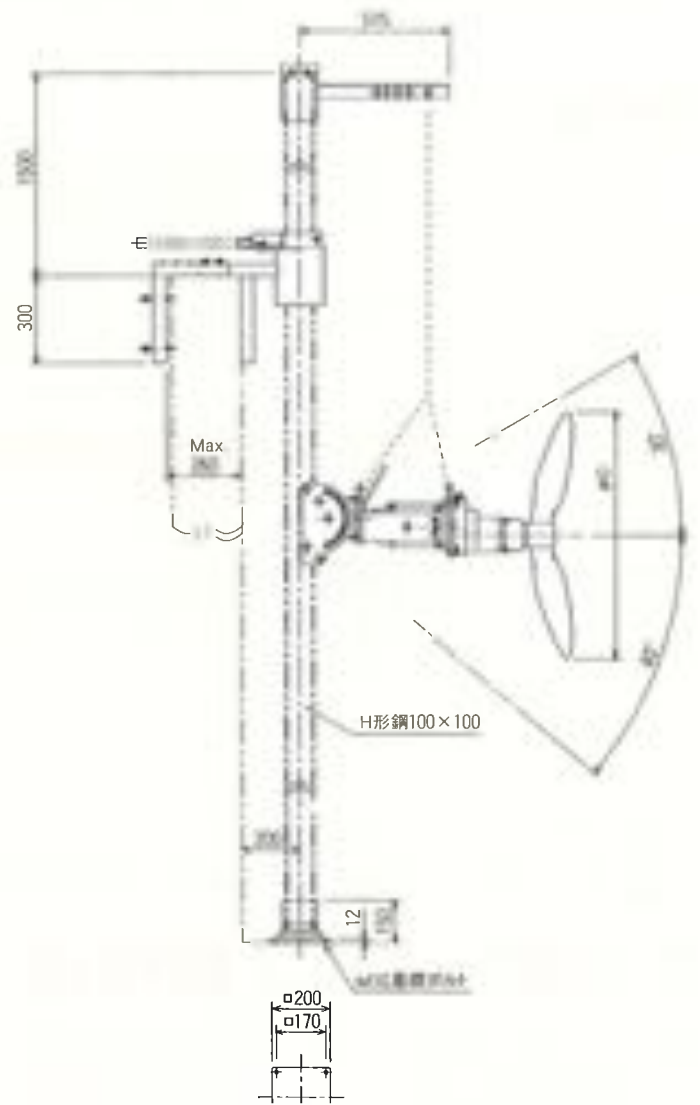
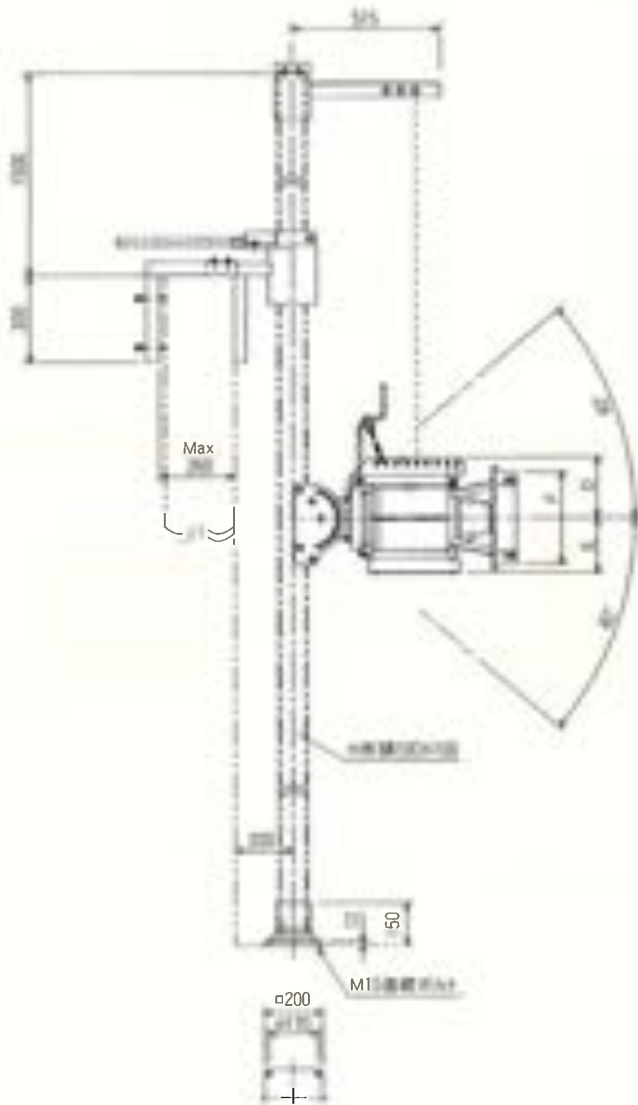
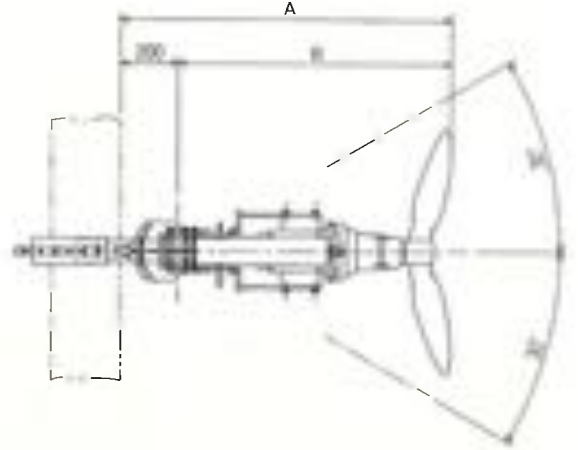

形式	SA-250	SA-300	SA-350
A	845	975	985
B	645	775	785
C	300	360	400
D	200	210	210
E	155	190	210
F	270	320	355

形式	SA-0.75C		SA-1.5C	
	50Hz	60Hz	50Hz	60Hz
A	1120	1115	1140	1140
B	920	915	940	940
C	700	680	870	790

SA-250

P130…プロペラピッチ130mm
P110…プロペラピッチ110mm
P90 …プロペラピッチ 90mm

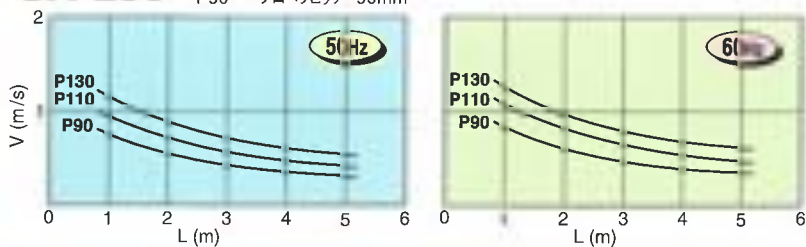

SA-0.75C-1.5C

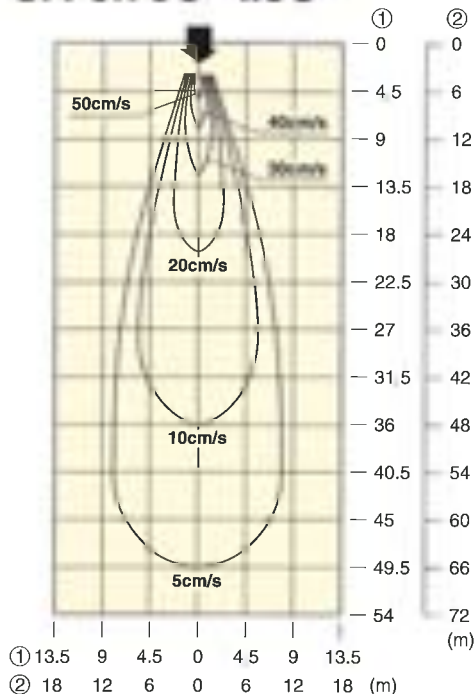

形式	流速測定条件	
	池水深 (m)	流速測定位置 (m)
① SA-0.75C	1.2	水面下0.6
② SA-1.5C	1.4	水面下0.7

SA-300

P200…プロペラピッチ200mm
P160…プロペラピッチ160mm
P130…プロペラピッチ130mm

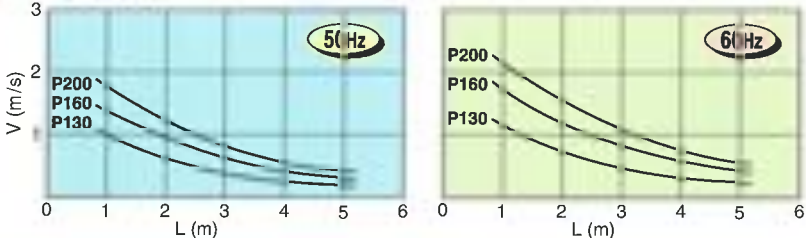

SA-350

P200…プロペラピッチ200mm
P170…プロペラピッチ170mm
P140…プロペラピッチ140mm

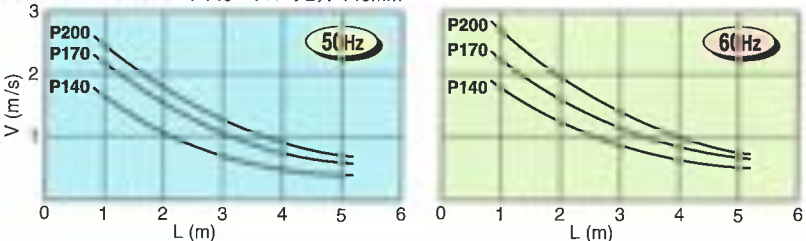

水流機「濤」のみ

QBシリーズ

養殖池の水流発生。河川、池、養殖池、水槽などの攪拌、水の活性化に。



水中攪拌機

RSAシリーズ

沈殿槽、排水処理槽、汚水処理槽などの攪拌、混合、均一、沈殿防止に。



水の活性化システム

SB/WMシリーズ

河川、湖沼、池堀などの藻類・アオコの発生防止、腐敗臭防止、酸欠防止に。



●この印刷物の内容は予告なく変更することがあります



安全に関するご注意

ご使用前に取扱説明書を必ずお読みのうえ、正しく安全にお使いください。

株式会社 桜川ポンプ製作所

本社 〒567-8525 大阪府茨木市五日市1-2-11 TEL 072-645-5252 FAX 072-645-5253
 福井支店 〒913-0038 福井県坂井市三国町テクノポート2-5-5 TEL 0776-82-7862 FAX 0776-82-7938
 東京支店 〒124-0025 東京都葛飾区西新小岩4-34-15 TEL 03-5670-5261 FAX 03-5670-5270
 札幌 〒007-0839 札幌市東区北39条東1-1-17 TEL 011-752-9630 FAX 011-752-9678
 東北-仙台 〒984-0048 仙台市若林区白萩町29-21 TEL 022-782-6761 FAX 022-782-6762
 新潟 〒950-0973 新潟市中央区上近江3-17-24 TEL 025-283-2310 FAX 025-283-5399
 福井 〒913-0038 福井県坂井市三国町テクノポート2-5-5 TEL 0776-82-7901 FAX 0776-82-7904
 名古屋 〒465-0025 名古屋市名東区上社2-173 TEL 052-777-2950 FAX 052-777-2952
 大阪 〒567-8525 大阪府茨木市五日市1-2-11 TEL 072-645-5255 FAX 072-645-5256
 広島 〒731-0113 広島市安佐南区西原6-1-29 TEL 082-871-3260 FAX 082-850-3280
 高松 〒761-0101 高松市春日町1565-1 TEL 087-841-6444 FAX 087-841-6447
 福岡 〒816-0921 福岡県大野城市仲畑2-14-26 TEL 092-582-5025 FAX 092-582-8086
 鹿児島 〒891-0143 鹿児島市和田1-51-31 TEL 099-268-7707 FAX 099-268-7808
 沖縄 〒903-0804 那覇市首里石嶺町3-35 TEL 098-871-4371 FAX 098-871-4372

<http://www.sakura-p.net>